

LISTE DES PIECES

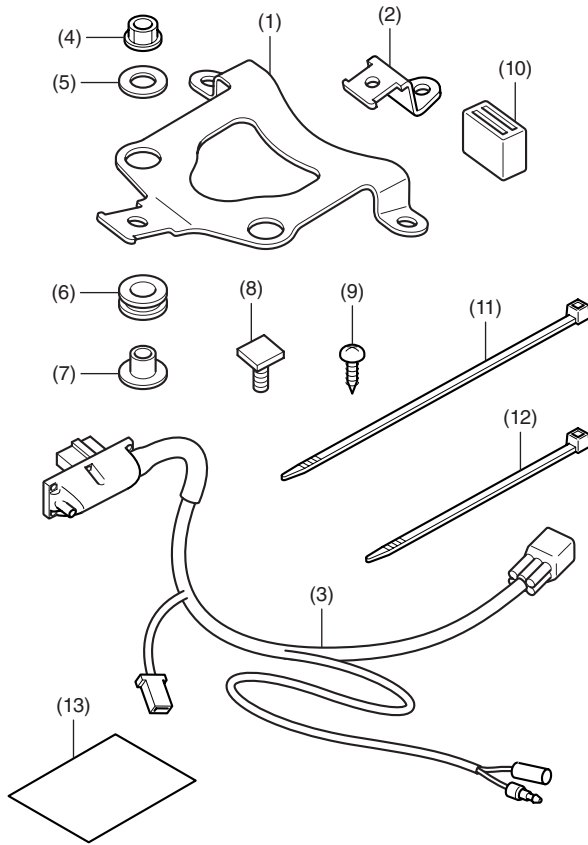

N°	Description	Qté
(1)	Support d'alarme	1
(2)	Support secondaire d'alarme	1
(3)	Faisceau d'alarme	1
(4)	Ecrou à collerette 6 mm	2
(5)	Rondelle	2
(6)	Passe-fil	2
(7)	Collier à bride	2
(8)	Boulon carré	2
(9)	Vis 4 mm	2
(10)	Caoutchouc	1
(11)	Serre-fils (long)	4
(12)	Serre-fil métallique (court)	3
(13)	Infos URL	1

ALARME

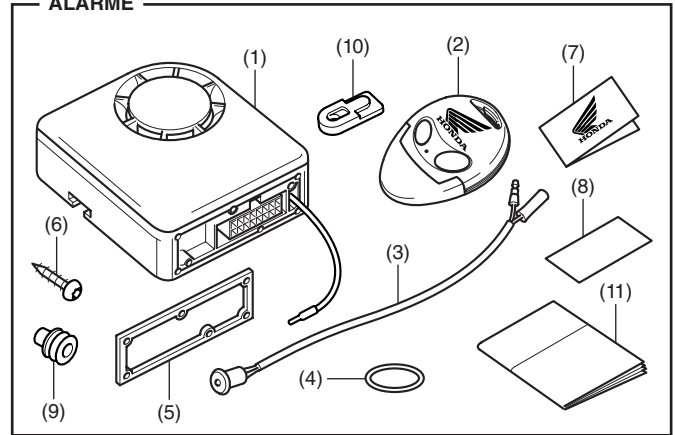

N°	Description	Qté
(1)	Alarme	1
(2)	Télécommande	2
(3)	Voyant lumineux	1
(4)	Porte-clé	1
(5)	Garniture en caoutchouc	1
(6)	Vis Torx	6
(7)	Carte de code confidentiel	1
(8)	Etiquette Honda	1
(9)	Rondelle isolante d'antenne	1
(10)	Obtuteur (aucun ou inutilisé)	2
(11)	Manuel du propriétaire	1

CONTACTEUR MAGNETIQUE

Vendue séparément

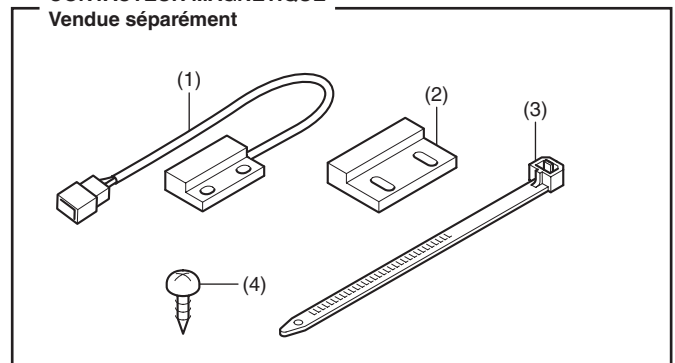

N°	Description	Qté
(1)	Contacteur de proximité	1
(2)	Aimant	1
(3)	Serre-fils (inutilisé)	2
(4)	Vis	4

OUTILS ET FOURNITURES NECESSAIRES

Douille (10 mm)
Cliquet
Embout Torx (T6)
Tournevis Phillips®
Pince
Perceuse électrique
Foret (1 et 10 mm)
Poinçon
Règle graduée
Marqueur
Ruban isolant
Alcool isopropylique
Chiffon d'atelier
Clé dynamométrique

TABLEAU DES COUPLES

Serrez les vis, boulons et écrous selon les valeurs de couple spécifiées. Reportez-vous au manuel d'entretien pour les valeurs de couple des pièces retirées.

Article	Nm	kgf-m
Vis 4 mm	1	0,1
Ecrou à collerette 6 mm	12	1,2

INSTALLATION

⚠ ATTENTION

- Pour éviter les brûlures, laissez refroidir le moteur, le système d'échappement, le radiateur, etc. avant de monter l'accessoire.

REMARQUE :

- Chauffez les surfaces collées avec un sèche-cheveux si la température ambiante est inférieure à 21 °C.
- L'adhésif atteint sa résistance maximale en 72 heures. Attendez au moins 24 heures avant d'utiliser votre moto.
- Veillez à ne pas endommager la peinture de la moto.
- Reposez les pièces retirées sur la moto et assurez-vous que les câbles et les faisceaux de câbles ne sont pas pincés.
- Débranchez le câble négatif (-) de la batterie avant d'installer cet accessoire.
- La mémoire de l'horloge sera effacée lors de la déconnexion de la batterie. Lorsque la batterie est rebranchée, reportez-vous au manuel du propriétaire de la moto et réglez le compteur.
- Coupez les bouts dépassant des serre-fils après les avoir fixés aux faisceaux de câbles. Empêchez que l'extrémité coupée des serre-fils ne gêne un autre faisceau ou un flexible de frein.
- Après le montage de l'alarme, vérifiez que les feux (clignotants droits / gauches et feux stop, par exemple) fonctionnent correctement.

- L'illustration représente le modèle CBR650FA, un autre modèle est similaire.

1. Reportez-vous au manuel d'entretien de la motocyclette, déposez les pièces de la motocyclette et débranchez la borne négative (-) de la batterie.

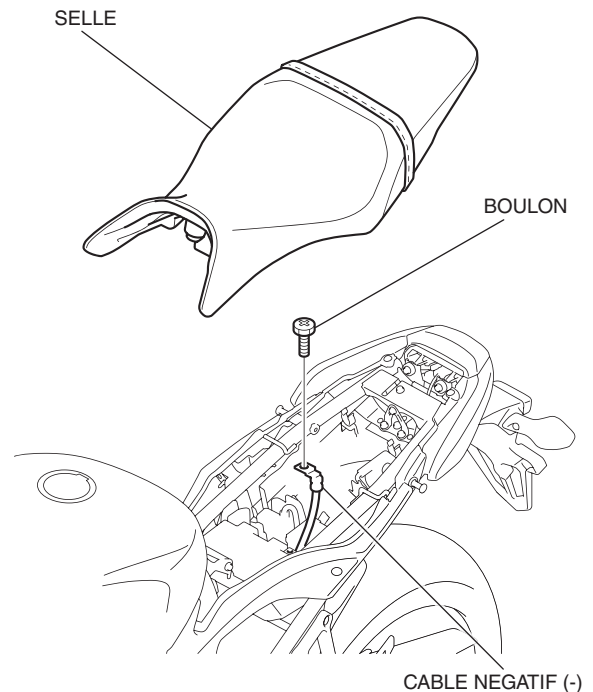

2. Consultez le manuel d'entretien de la motocyclette pour déposer les pièces.

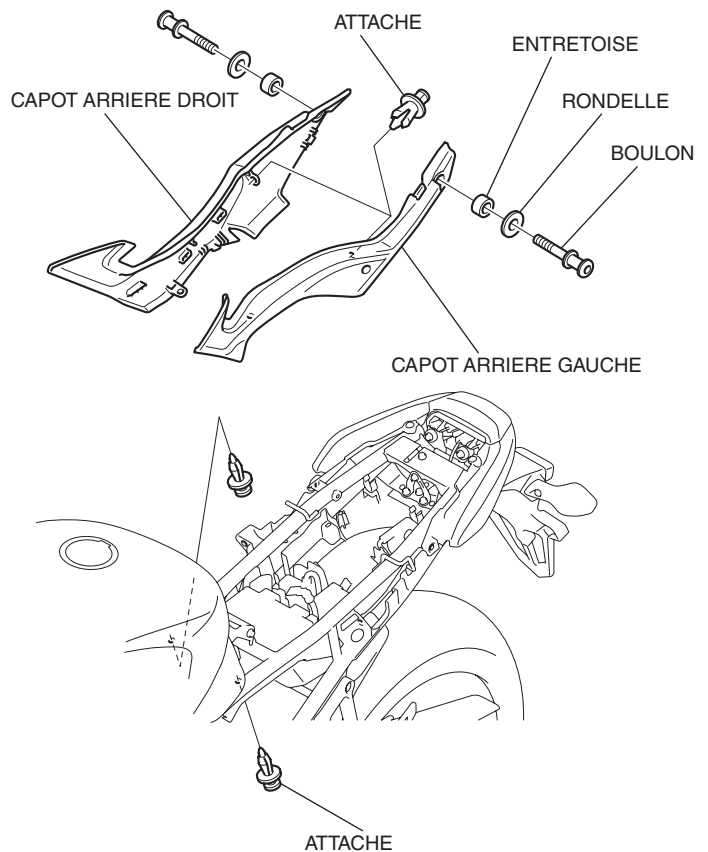

3. Consultez le manuel d'entretien de la motocyclette pour déposer les pièces.

- Répétez la procédure sur le côté droit.

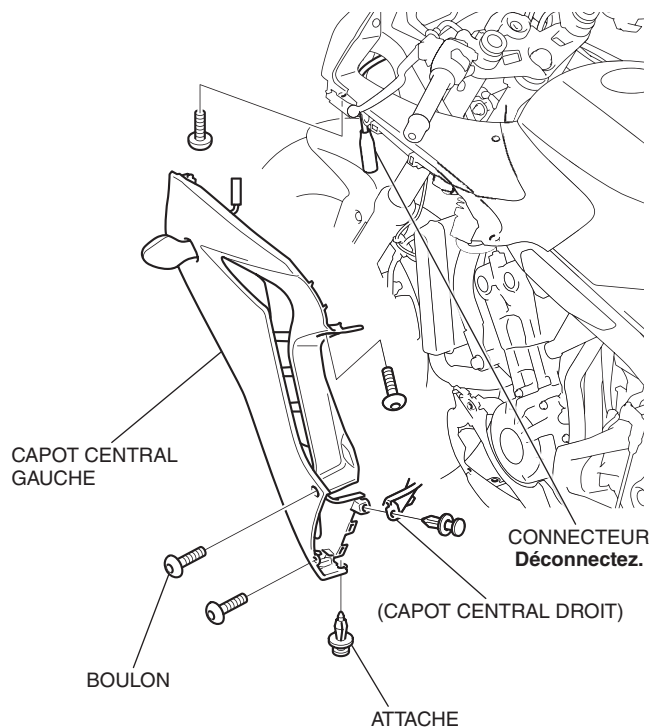

4. Consultez le manuel d'entretien de la motocyclette pour déposer les pièces.

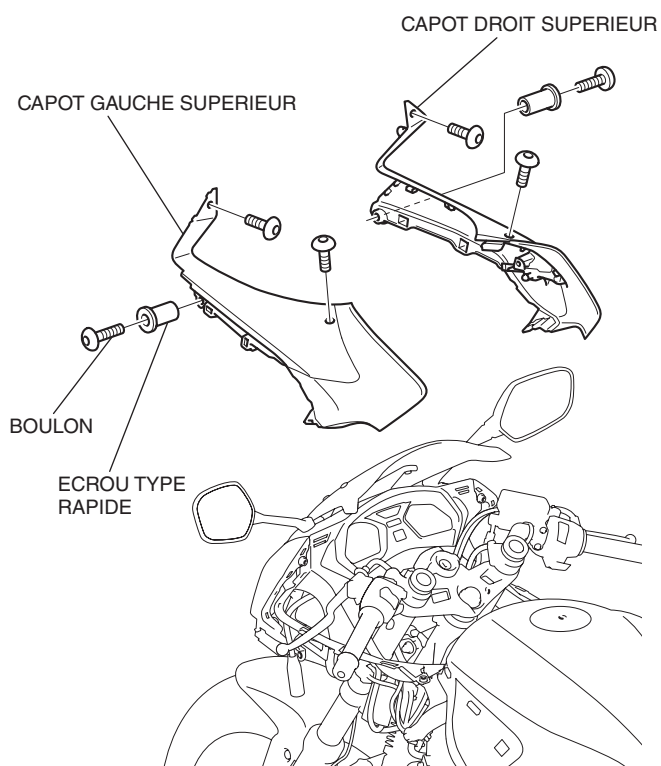

5. Consultez le manuel d'entretien de la motocyclette pour déposer les pièces.

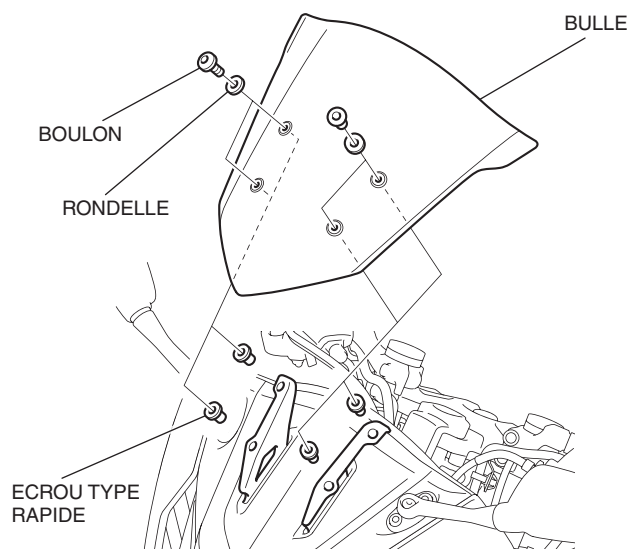

6. Consultez le manuel d'entretien de la motocyclette pour déposer les pièces.

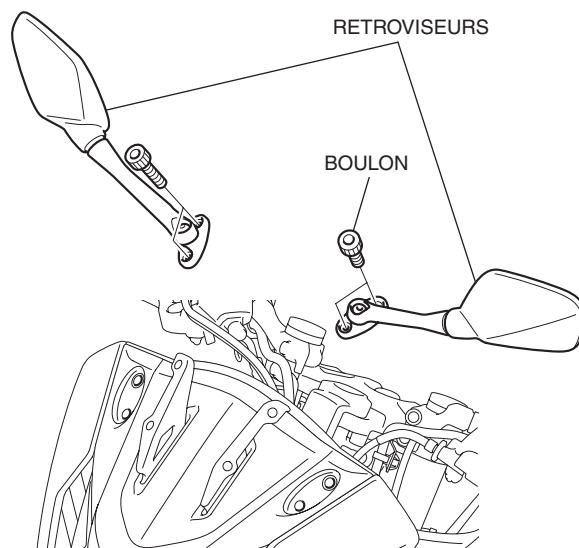

7. Consultez le manuel d'entretien de la motocyclette pour déposer les pièces.

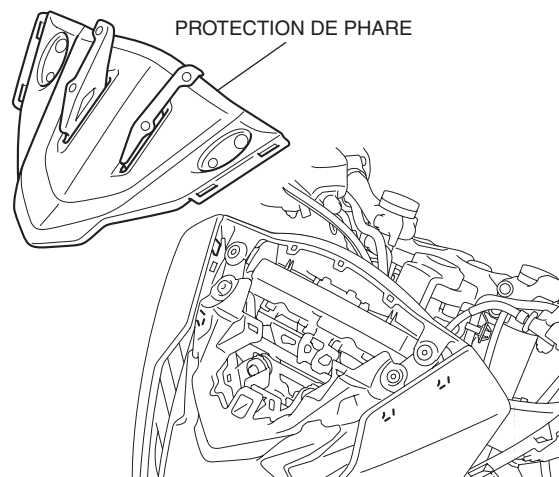

8. Consultez le manuel d'entretien de la motocyclette pour déposer les pièces.

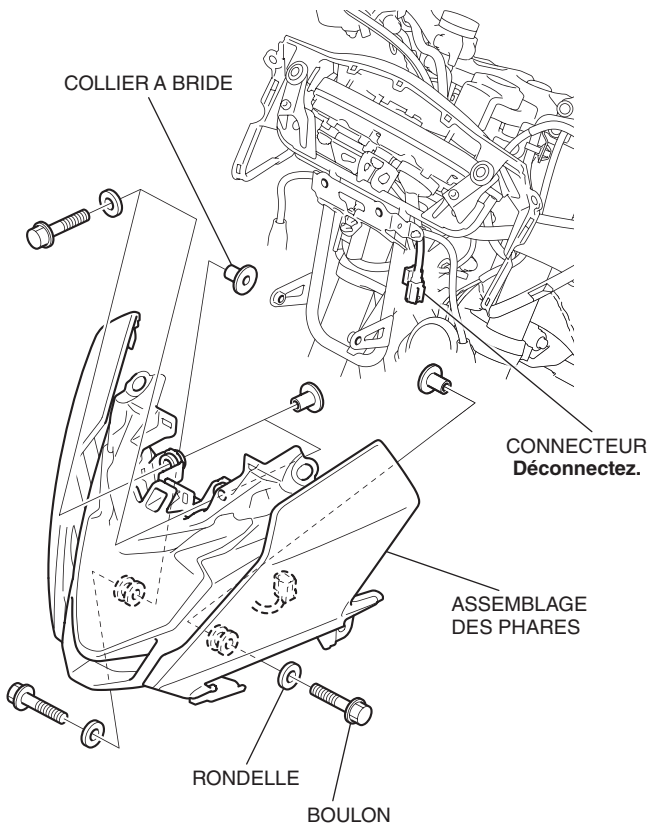

9. Consultez le manuel d'entretien de la motocyclette pour déposer les pièces.

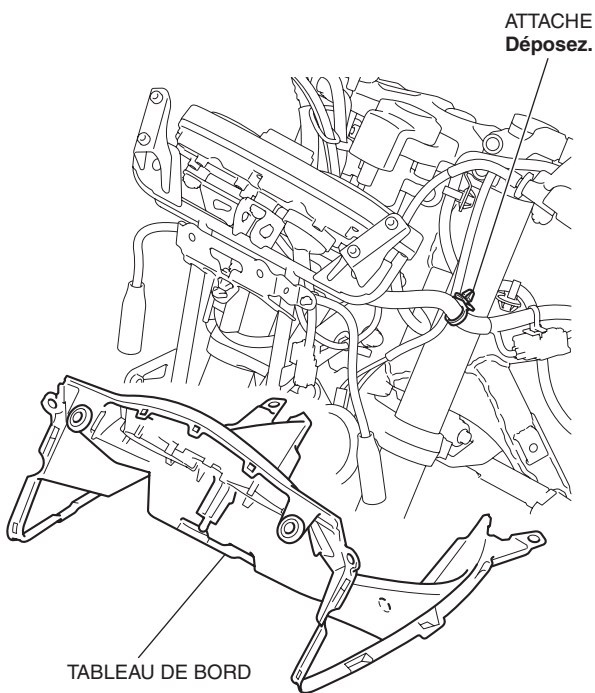

10. Branchez le faisceau d'alarme sur l'alarme comme illustré.

- La sirène peut retentir quelques secondes après le branchement du faisceau. Reportez-vous au manuel du propriétaire de l'alarme et arrêtez la sirène selon les instructions. Réglez le système d'alarme sur le mode maintenance avant de poursuivre son installation.
- Branchez le connecteur et assurez-vous qu'il est bien fixé.
- Veillez à ne pas endommager la garniture en caoutchouc et la vis Torx au cours de l'installation.

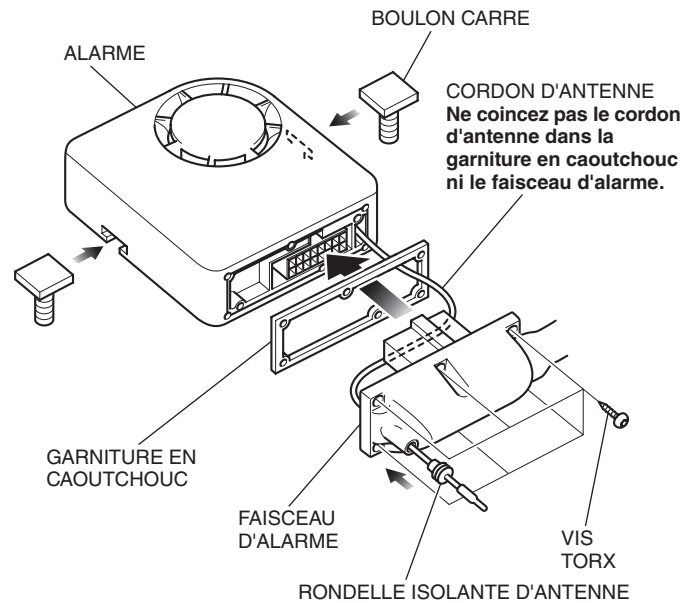

11. Fixez le contacteur de proximité de la manière indiquée.

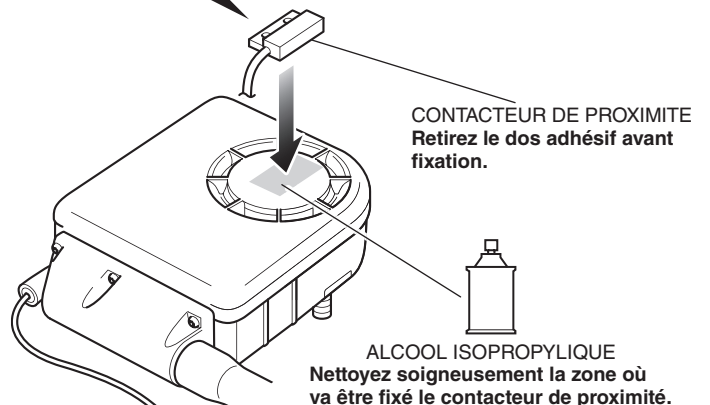
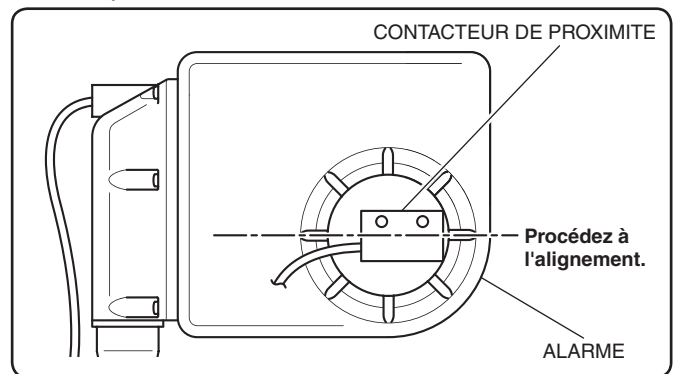

12. Acheminez le faisceau de contacteur de proximité et le fil d'antenne et fixez-les avec du ruban isolant de la manière indiquée.

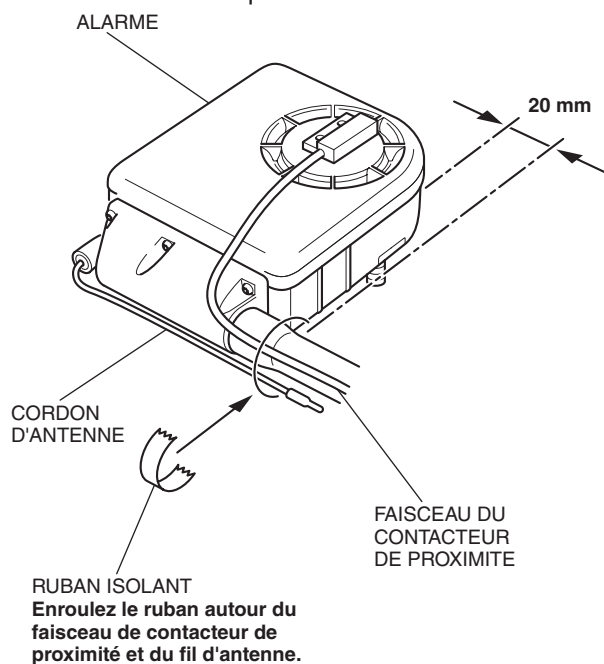

13. Connectez le faisceau de contacteur de proximité de la manière indiquée.

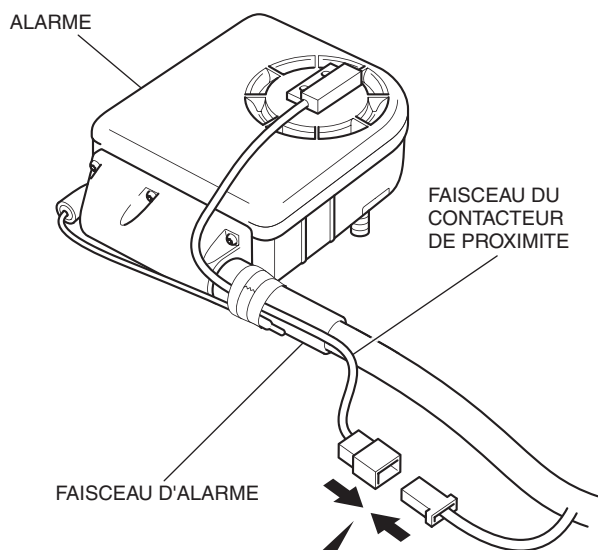

Après avoir connecté le faisceau, enroulez-le de ruban isolant de la manière indiquée.

RUBAN ISOLANT
Enroulez le ruban autour du faisceau connecté.

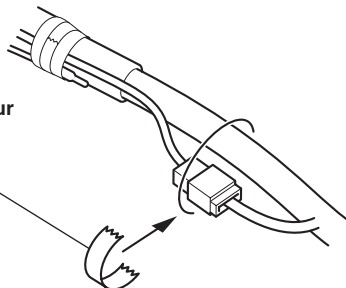

14. Posez l'alarme de la manière indiquée.

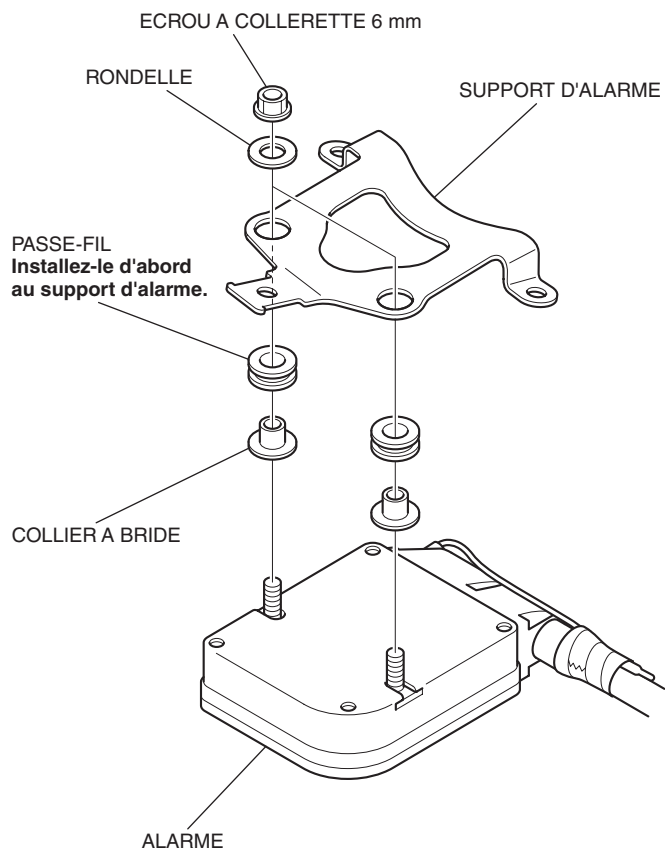

15. Déposez le support secondaire d'alarme sur la moto de la manière indiquée.

- Déposez temporairement le boulon de la moto de la manière indiquée.

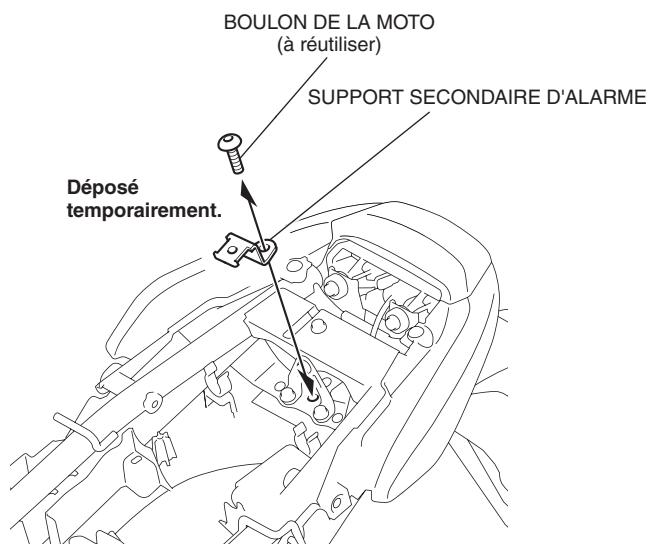

16. Montez le support d'alarme de la manière indiquée.

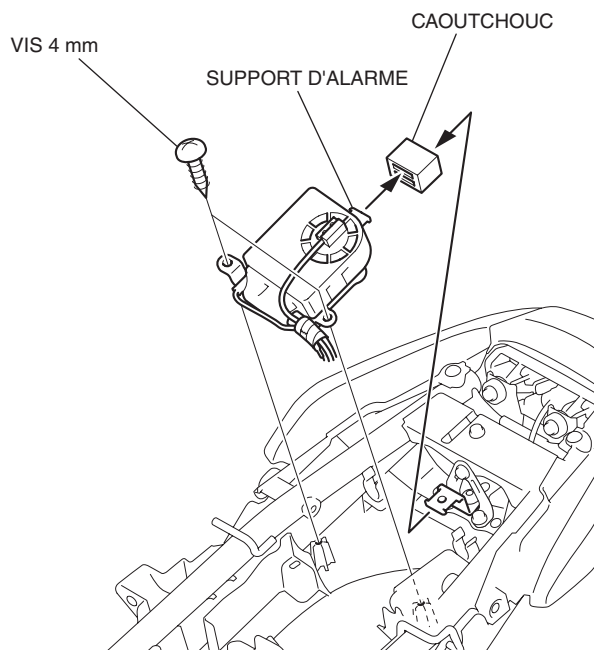

17. Acheminez le faisceau de l'alarme de la manière indiquée.

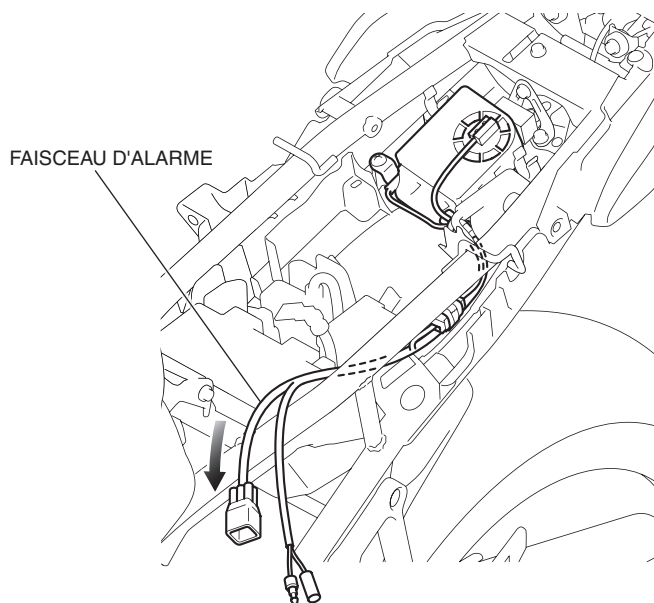

18. Soulevez le réservoir de carburant de la manière indiquée.

- **Sécurisez le réservoir de carburant ainsi soulevé.**

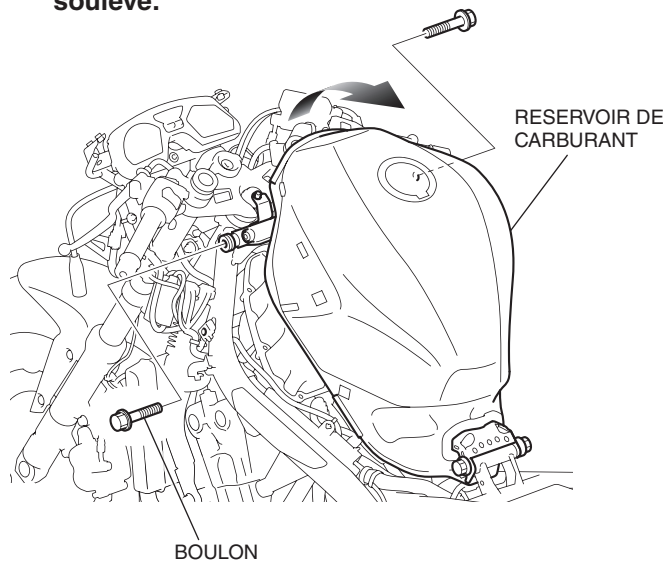

19. Retirez le connecteur factice comme indiqué.

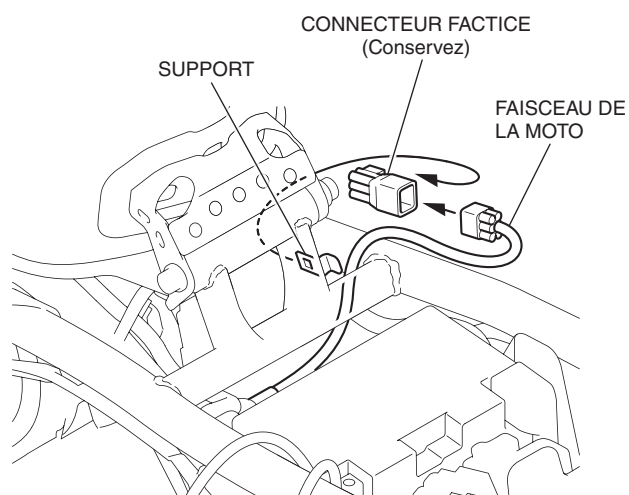

20. Acheminez et branchez le faisceau d'alarme de la manière indiquée.

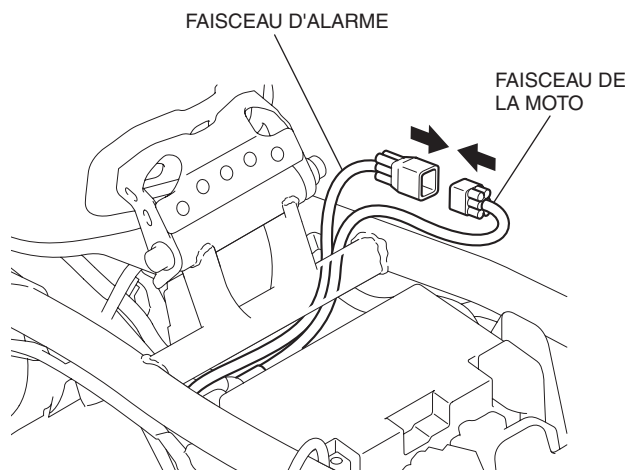

21. Fixez le faisceau de l'alarme de la manière indiquée.

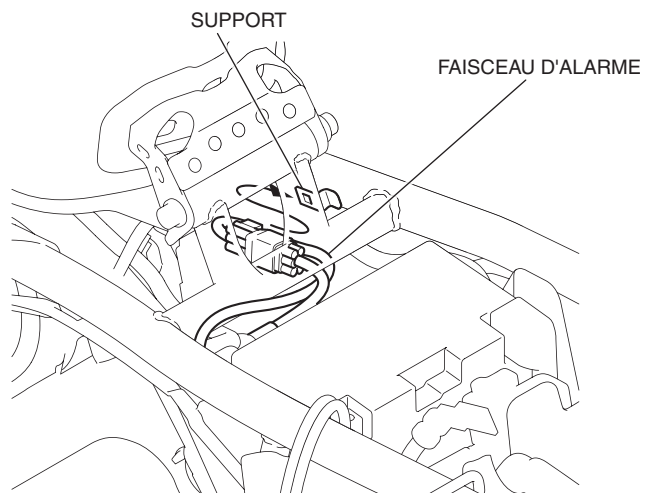

22. Repérez le faisceau de témoin à la cote indiquée.

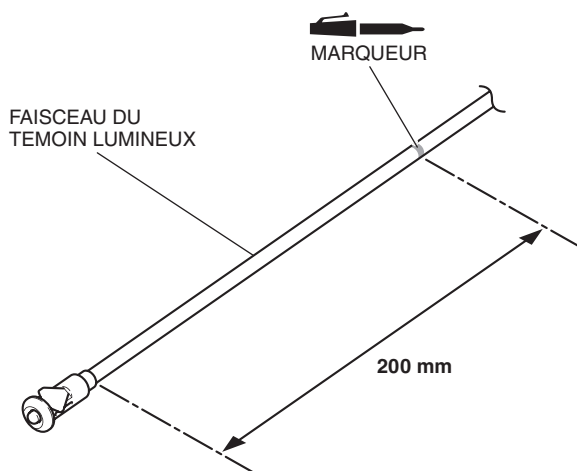

23. Marquez le tableau de bord dans la position indiquée.

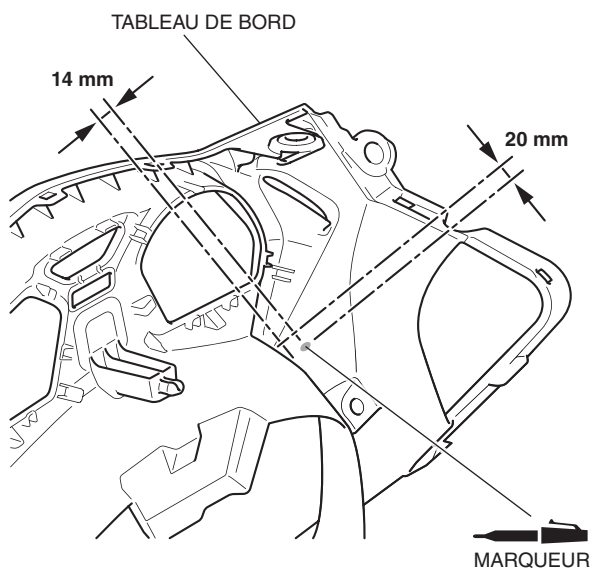

24. Percez un trou au niveau du point marqué à l'aide d'une perceuse électrique comme illustré.

- **Eliminez toute bavure sur le bord du trou.**

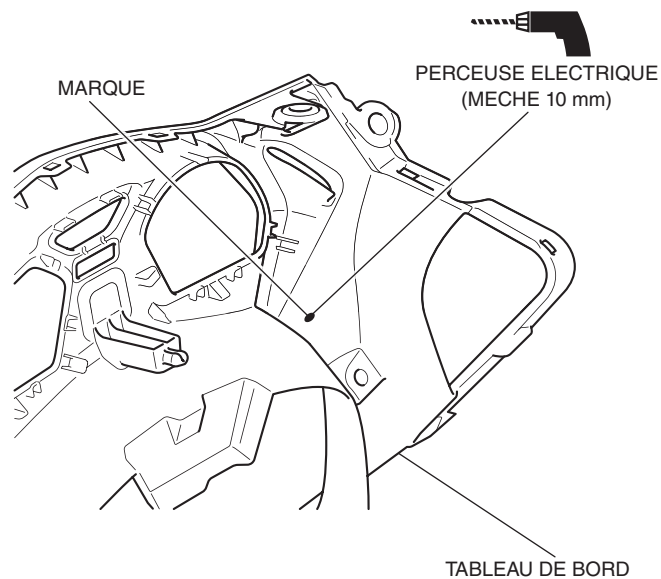

25. Insérez le témoin lumineux dans le trou du tableau de bord.

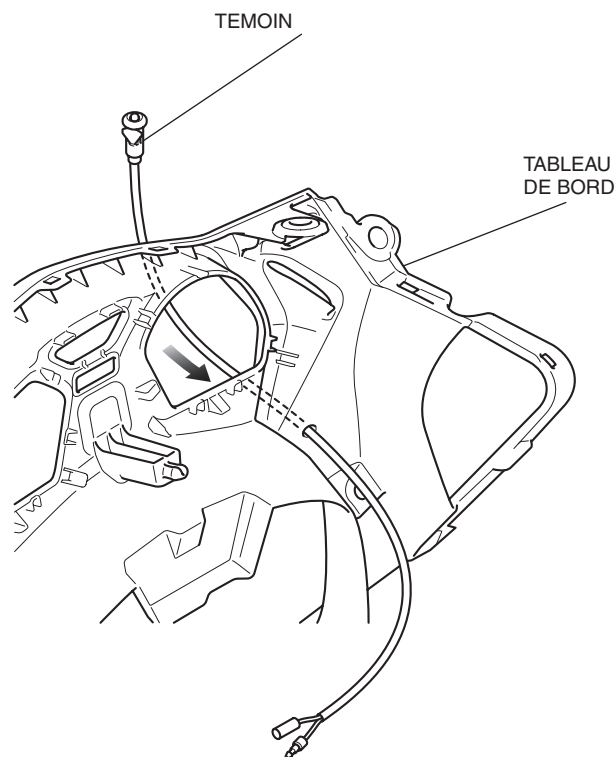

26. Installez temporairement le tableau de bord dans l'ordre inverse de sa dépose.

27. Acheminez le faisceau de témoin de la manière indiquée.

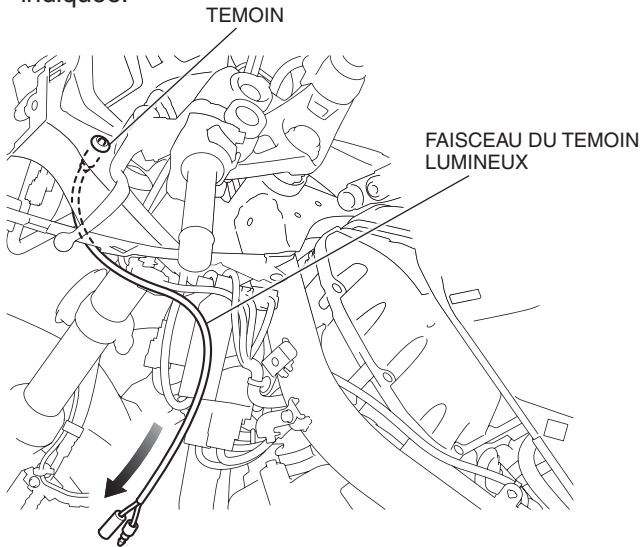

28. Acheminez et fixez le faisceau du témoin lumineux à l'aide des serre-fils de la manière indiquée.

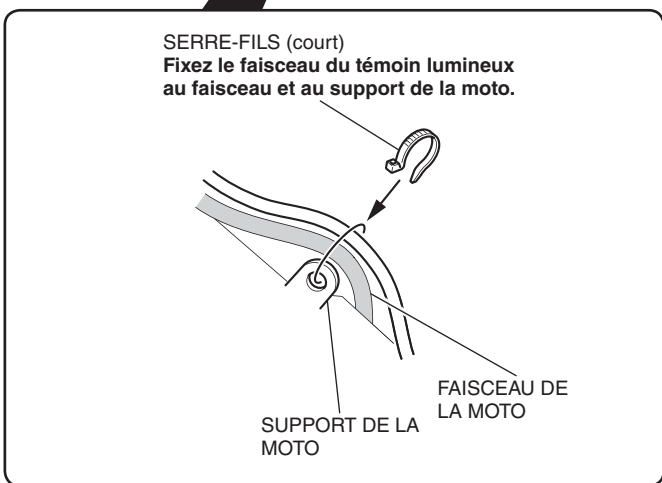
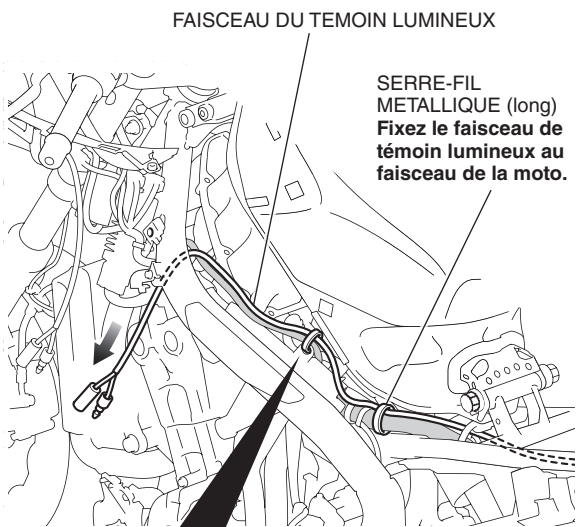

29. Connectez le faisceau de témoin de la manière indiquée.

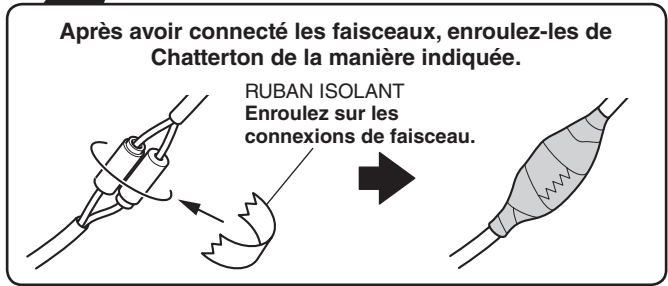
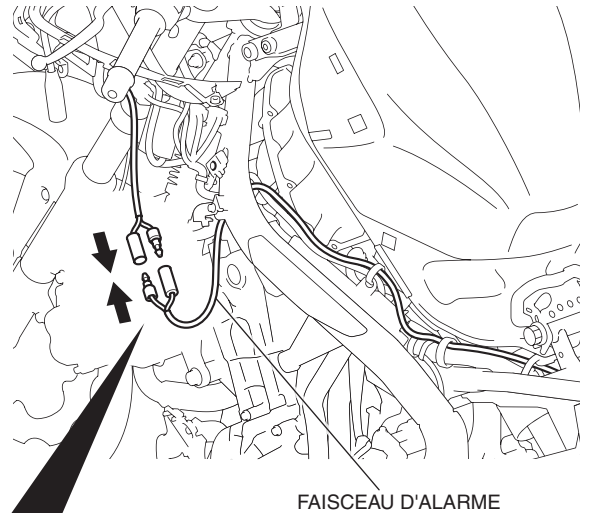

30. Regroupez le faisceau de témoin de la manière indiquée.

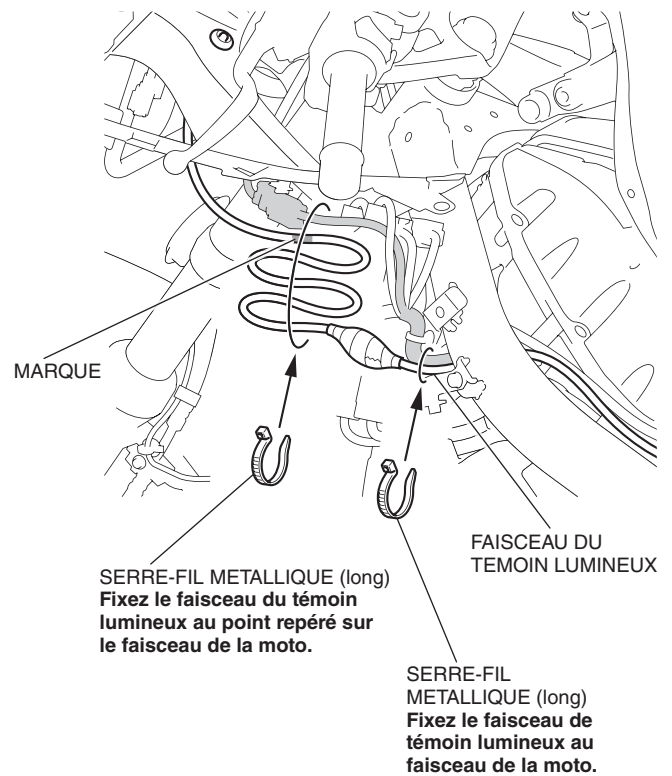

31. Montez le réservoir de carburant et le tableau de bord dans l'ordre inverse de la dépose.

- Veillez à ne pas endommager le tableau de bord.

32. Placez l'aimant sur le siège et repérez à l'aide d'un poinçon chaque siège au niveau de chacun des deux trous situés dans l'aimant, de la manière indiquée.

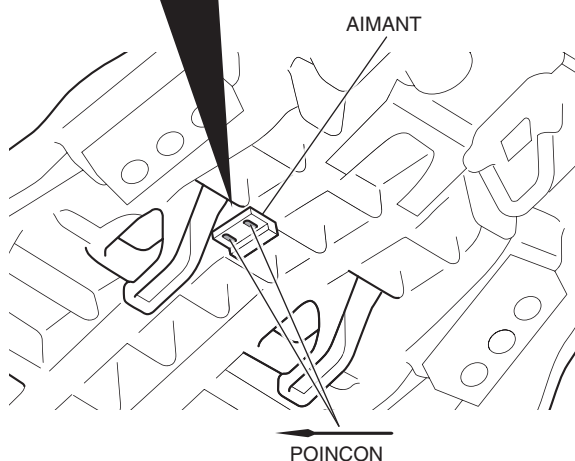
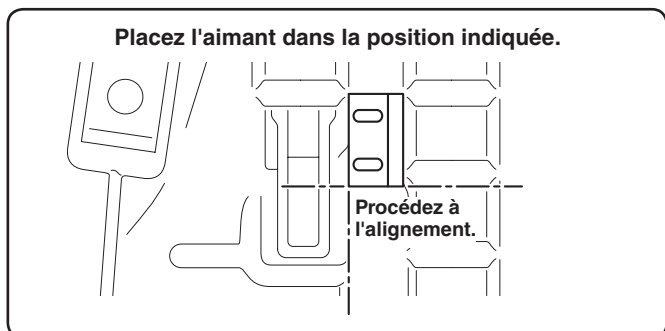

33. Déposez l'aimant et percez un trou de 1 mm sur chaque position repérée à l'aide d'une perceuse électrique et d'une mèche.
- **Éliminez toute bavure sur le bord du trou.**

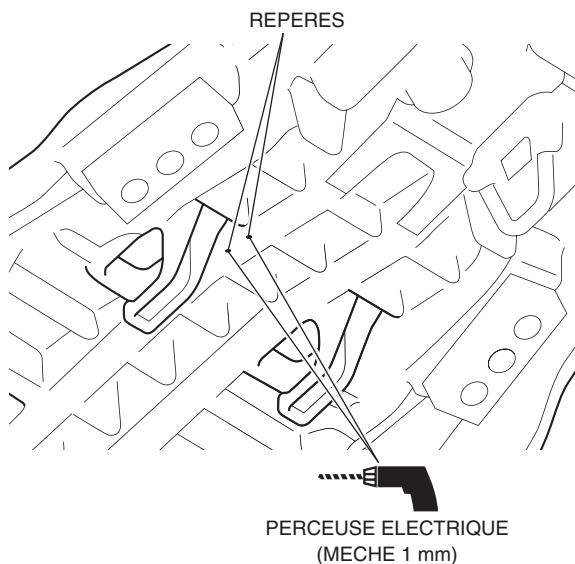
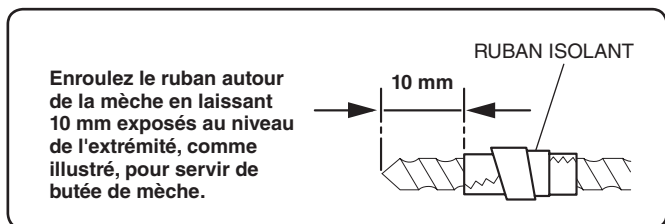

34. Posez l'aimant comme illustré.

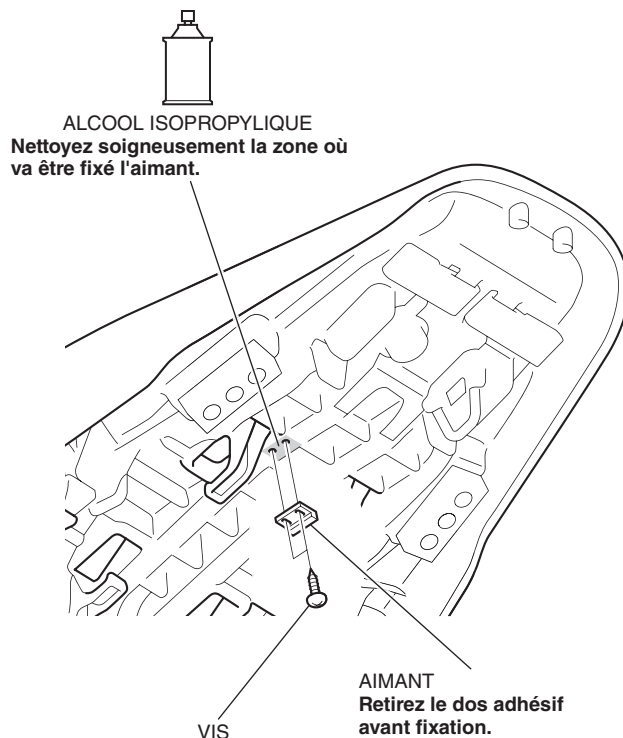

35. Installez les différentes pièces de la moto dans l'ordre inverse de leur dépose.
- **Assurez-vous qu'aucun faisceau n'est coincé ou trop tendu.**
36. Déplacez le guidon vers la droite et la gauche et vérifiez que l'accessoire n'entrave pas la moto.

INSPECTION

- Vérifiez que le phare et les clignotants fonctionnent correctement. Vérifiez le fonctionnement du système d'alarme en vous reportant au manuel du propriétaire. Avant de contrôler le phare et les clignotants, procédez comme suit :
 - Placez le contacteur d'allumage sur ON. Le voyant se met à clignoter rapidement. Désactivez le système d'alarme en appuyant sur le bouton « L » de la télécommande pendant que le voyant clignote. Le voyant s'arrête de clignoter lorsque le système est désactivé. Vérifiez alors le fonctionnement du phare et des clignotants.

IMPORTANT

- Pour ce modèle, le niveau de sensibilité recommandé de l'alarme est compris entre 7 et 8. Le réglage doit être effectué par un concessionnaire Honda agréé.
- Remplissez le « Certificat d'installation » si le client ou l'assureur le demande.