

**Concessionnaire Honda : Veuillez remettre un exemplaire de ces instructions au client.**

## LISTE DES PIECES

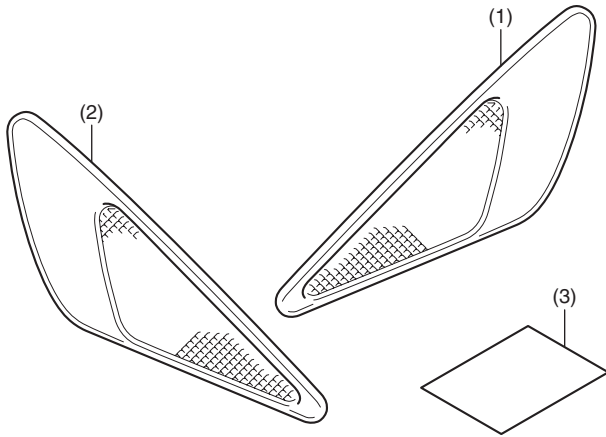

N°	Description	Qté
(1)	Protection de réservoir côté droit	1
(2)	Protection de réservoir côté gauche	1
(3)	Infos URL	1

## FOURNITURES NECESSAIRES

Alcool isopropylique  
Chiffon d'atelier

## INSTRUCTIONS

### ⚠ ATTENTION

- Pour éviter les brûlures, laissez refroidir le moteur, le système d'échappement, le radiateur, etc. avant d'installer l'accessoire.

### REMARQUE :

- Chauffez les surfaces collées avec un sèche-cheveux si la température ambiante est inférieure à 21°C.
- L'adhésif atteint sa résistance maximale en 72 heures. Attendez au moins 24 heures avant d'utiliser votre moto.

- Fixez la protection de réservoir côté gauche comme illustré.
  - Décolliez l'une des extrémités des parties adhésives détachables situées au dos de la protection de réservoir gauche.

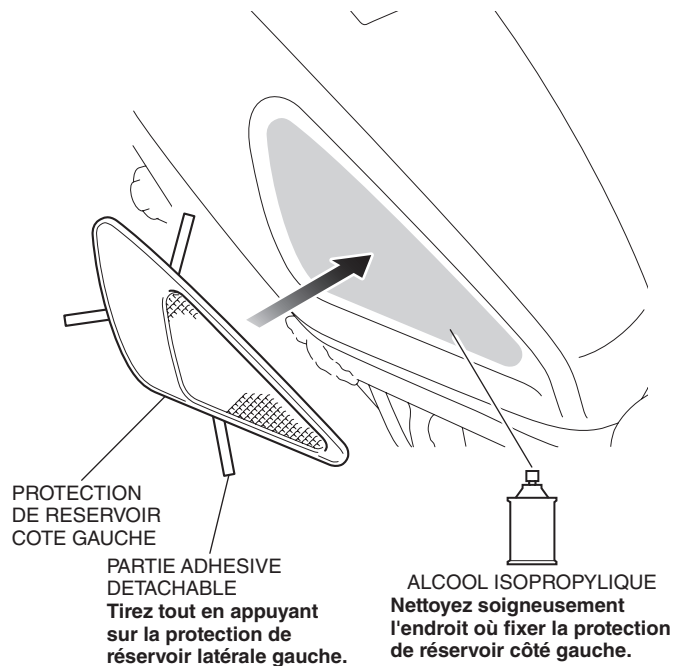

Fixez la protection de réservoir côté gauche en respectant les dimensions illustrées.

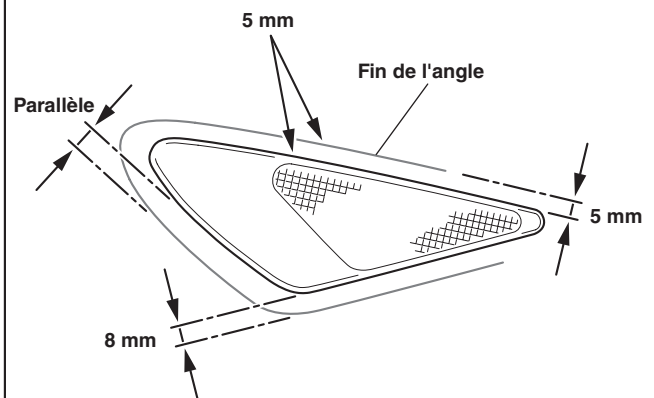

- Exercez une pression suffisante sur la protection de réservoir côté gauche fixée.
- Suivez les étapes 1 à 2 pour installer la protection de réservoir côté droit de la même manière.