

## Guide de l'utilisateur de l'accessoire d'origine

### GENERALITES

- L'ajout d'accessoires peut affecter la stabilité d'une moto, ainsi que ses performances et sa vitesse de sécurité.

### PRISE POUR ACCESSOIRES

#### PRISE POUR ACCESSOIRES

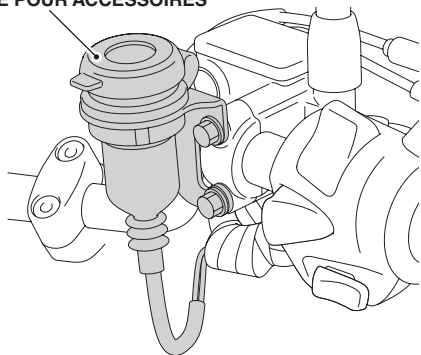

- La puissance nominale maximale pour les accessoires connectés est de 36 W (12 V, 3 A).
- N'utilisez vos accessoires que lorsque le moteur tourne afin de ne pas décharger la batterie.
- N'utilisez pas d'allume-cigares sous peine de provoquer un dysfonctionnement.
- Lorsque vous ne vous servez pas de la prise pour accessoires, veillez à la recouvrir avec le cache pour éviter toute pénétration de corps étrangers.
- N'utilisez pas la prise pour accessoires lorsque vous lavez la moto.
- Les vibrations pouvant provoquer des mouvements incontrôlés, vérifiez que les périphériques connectés sont bien fixés.
- Veillez à ce que le câble du dispositif connecté à la prise pour accessoires ne gêne pas le fonctionnement de la direction ou la conduite. Ne pincez pas le câble afin qu'il ne soit pas endommagé.

### GARDE-BOUE AVANT

#### GARDE-BOUE AVANT

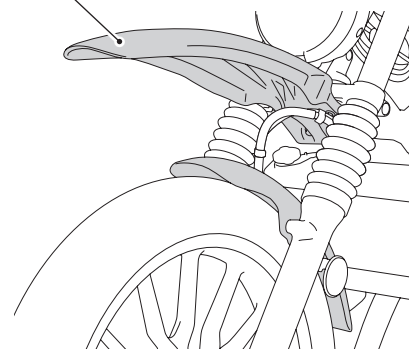

- Si cet accessoire est sale, il faut le rincer abondamment à l'eau froide afin d'enlever la saleté qui ne colle pas, puis l'essuyer avec un chiffon propre ou une éponge. N'utilisez jamais une brosse pour nettoyer l'accessoire, puisque celle-ci pourrait rayer la surface.
- N'utilisez jamais de dissolvants organiques tels que de l'essence, du diluant ou du benzène pour nettoyer l'accessoire. N'utilisez pas non plus de détergents acides ou alcalins. Essayez immédiatement tout liquide de frein ou de batterie qui a débordé, car cela pourrait endommager la surface.
- Manipulez l'accessoire avec prudence. Il pourrait être endommagé s'il est plié excessivement ou s'il est soumis à de violents chocs.

### POIGNEE CHAUFFANTE

#### COMMUTATEUR DE LA POIGNEE CHAUFFANTE

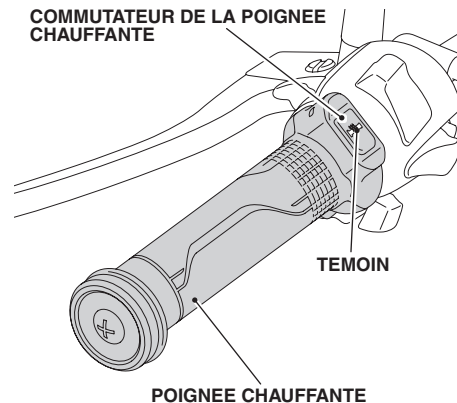

- Portez des gants pour protéger vos mains des poignées chauffantes.
- N'utilisez pas la poignée chauffante de manière prolongée quand le moteur tourne au ralenti. Ceci pourrait décharger (totalement) la batterie.
- La poignée chauffante réchauffe les poignées droite et gauche du guidon pour plus de confort par temps froid.
- Réglez la température en appuyant plusieurs fois sur le commutateur. Il existe cinq niveaux de réglage de la température.
- La poignée chauffante maintient le niveau sélectionné lorsque le contacteur d'allumage est coupé.
- Le niveau de chauffage n'est pas changé si le contacteur d'allumage est placé sur la position OFF (Arrêt) dans les 5 secondes suivant la modification du niveau de chauffage.
- Par temps chaud, ne laissez pas la poignée chauffante sur la position élevée de manière prolongée.

#### TEMOIN

- S'affiche lorsque la poignée chauffante est activée.
- Le niveau de chauffage sélectionné est indiqué par le nombre de clignotements du témoin à l'activation du chauffage et lors de la modification du niveau de chauffage. Par exemple, si le niveau 5 du chauffage est sélectionné, le témoin clignote 5 fois et répète cette séquence à 7 reprises consécutives.

## Guide de l'utilisateur de l'accessoire d'origine

## VISIERE DE PHARE / BANDE DE VISIERE DE PHARE

VISIERE DE PHARE

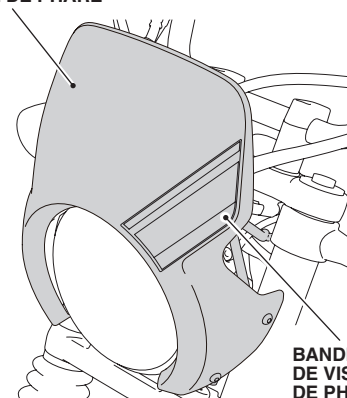

BANDE DE VISIERE DE PHARE

- Si cet accessoire est sale, il faut le rincer abondamment à l'eau froide afin d'enlever la saleté qui ne colle pas, puis l'essuyer avec un chiffon propre ou une éponge.  
N'utilisez jamais une brosse pour nettoyer l'accessoire, puisque celle-ci pourrait rayer la surface.
- N'utilisez jamais de dissolvants organiques tels que de l'essence, du diluant ou du benzène pour nettoyer l'accessoire. N'utilisez pas non plus de détergents acides ou alcalins.  
Essuyez immédiatement tout liquide de frein ou de batterie qui a débordé, car cela pourrait endommager la surface.
- Si la moto est recouverte pour une période prolongée, stationnez-la à l'ombre. Si vous stationnez en plein soleil une moto couverte d'une housse, la visière de phare peut se déformer à cause de la chaleur sous la housse.
- Manipulez l'accessoire avec prudence.  
Il pourrait être endommagé s'il est plié excessivement ou s'il est soumis à de violents chocs.
- Stationnez la moto sur une surface stable et plane. Retenez aussi qu'un vent violent pourrait renverser la moto.
- Ne nettoyez pas la moto avec un nettoyeur haute pression. Cela pourrait décoller la bande de visière de phare.

## COMMENT UTILISER LES POIGNEES CHAUFFANTES

1. Mettez le moteur en marche.
  2. Appuyez sur le contacteur de chauffage. La poignée chauffante est activée.
  3. Sélectionnez le niveau de chauffage en appuyant sur le contacteur de chauffage.
  4. Pour éteindre le chauffage, sélectionnez la position OFF en appuyant sur l'interrupteur de chauffage.
- Pour éteindre le chauffage, maintenez enfoncé le contacteur de chauffage.

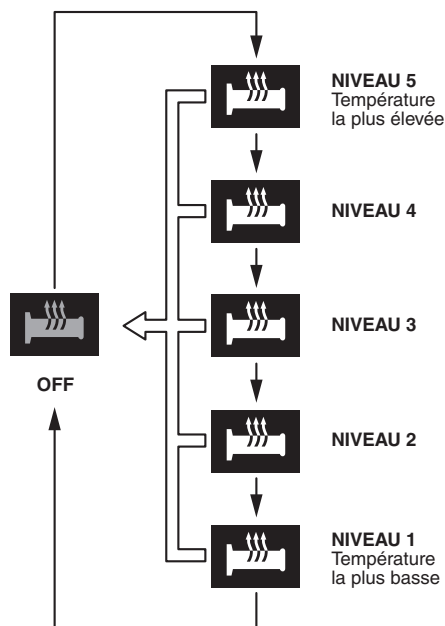

← Appuyez sur le contacteur de chauffage.

← Maintenez enfoncé le contacteur du chauffage de poignée.

## SELLE HAUTE

SELLE HAUTE

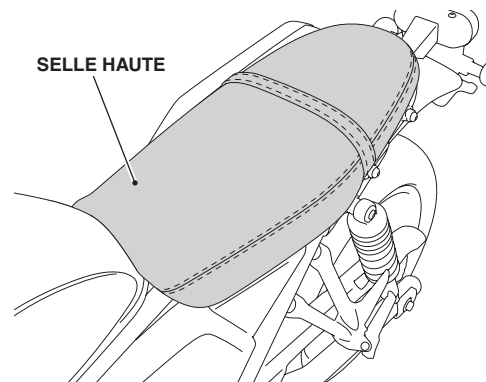

- Si cet accessoire est sale, il faut le rincer abondamment à l'eau froide afin d'enlever la saleté qui ne colle pas, puis l'essuyer avec un chiffon propre ou une éponge.  
N'utilisez jamais une brosse pour nettoyer l'accessoire, puisque celle-ci pourrait rayer la surface.
- N'utilisez jamais de dissolvants organiques tels que de l'essence, du diluant ou du benzène pour nettoyer l'accessoire. N'utilisez pas non plus de détergents acides ou alcalins.  
Essuyez immédiatement tout liquide de frein ou de batterie qui a débordé, car cela pourrait endommager la surface.

## Guide de l'utilisateur de l'accessoire d'origine

### PROTEGE-MAINS

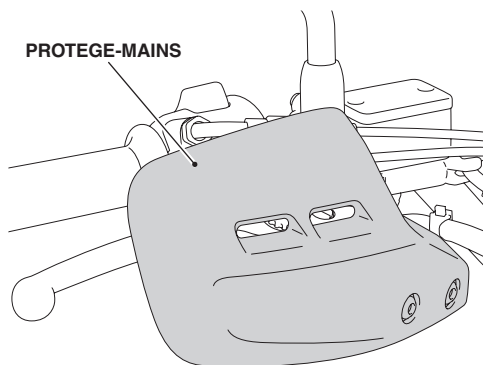

- Si cet accessoire est sale, il faut le rincer abondamment à l'eau froide afin d'enlever la saleté qui ne colle pas, puis l'essuyer avec un chiffon propre ou une éponge. N'utilisez jamais une brosse pour nettoyer l'accessoire, puisque celle-ci pourrait rayer la surface.
- N'utilisez jamais de dissolvants organiques tels que de l'essence, du diluant ou du benzène pour nettoyer l'accessoire. N'utilisez pas non plus de détergents acides ou alcalins. Essuyez immédiatement tout liquide de frein ou de batterie qui a débordé, car cela pourrait endommager la surface.
- Manipulez l'accessoire avec prudence. Il pourrait être endommagé s'il est plié excessivement ou s'il est soumis à de violents chocs.

### REPOSE-PIED TOUT-TERRAIN

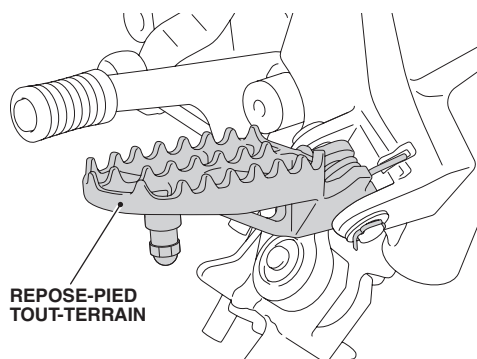

- Si cet accessoire est sale, il faut le rincer abondamment à l'eau froide afin d'enlever la saleté qui ne colle pas, puis l'essuyer avec un chiffon propre ou une éponge. N'utilisez jamais une brosse pour nettoyer l'accessoire, puisque celle-ci pourrait rayer la surface.
- N'utilisez jamais de dissolvants organiques tels que de l'essence, du diluant ou du benzène pour nettoyer l'accessoire. N'utilisez pas non plus de détergents acides ou alcalins. Essuyez immédiatement tout liquide de frein ou de batterie qui a débordé, car cela pourrait endommager la surface.

### PORTE-BAGAGES ARRIERE

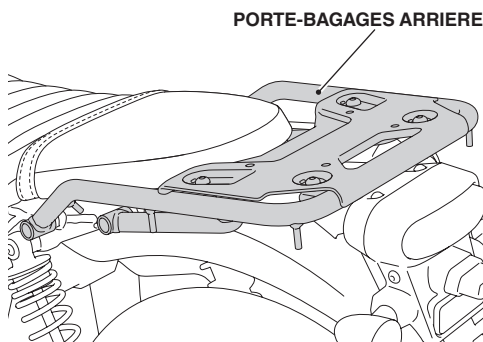

- Le poids du chargement ne doit pas dépasser la capacité de charge maximale suivante : **5 kg**
- Si cet accessoire est sale, il faut le rincer abondamment à l'eau froide afin d'enlever la saleté qui ne colle pas, puis l'essuyer avec un chiffon propre ou une éponge. N'utilisez jamais une brosse pour nettoyer l'accessoire, puisque celle-ci pourrait rayer la surface.
- N'utilisez jamais de dissolvants organiques tels que de l'essence, du diluant ou du benzène pour nettoyer l'accessoire. N'utilisez pas non plus de détergents acides ou alcalins. Essuyez immédiatement tout liquide de frein ou de batterie qui a débordé, car cela pourrait endommager la surface.

### PROTECTION D'AMORTISSEUR ARRIERE

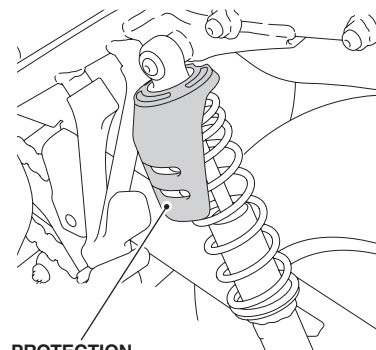

PROTECTION D'AMORTISSEUR ARRIERE

- Si cet accessoire est sale, il faut le rincer abondamment à l'eau froide afin d'enlever la saleté qui ne colle pas, puis l'essuyer avec un chiffon propre ou une éponge. N'utilisez jamais une brosse pour nettoyer l'accessoire, puisque celle-ci pourrait rayer la surface.
- N'utilisez jamais de dissolvants organiques tels que de l'essence, du diluant ou du benzène pour nettoyer l'accessoire. N'utilisez pas non plus de détergents acides ou alcalins. Essuyez immédiatement tout liquide de frein ou de batterie qui a débordé, car cela pourrait endommager la surface.

### PROTECTION LATERALE ARRIERE / BANDE DE PROTECTION LATERALE ARRIERE

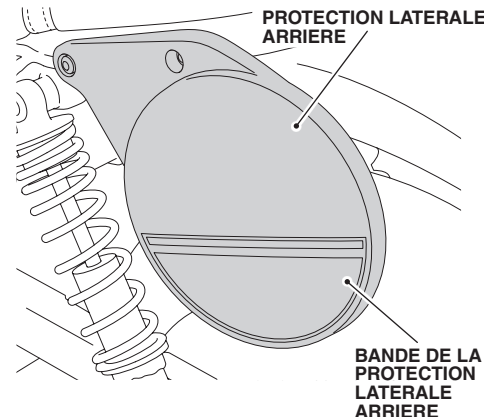

- Si cet accessoire est sale, il faut le rincer abondamment à l'eau froide afin d'enlever la saleté qui ne colle pas, puis l'essuyer avec un chiffon propre ou une éponge. N'utilisez jamais une brosse pour nettoyer l'accessoire, puisque celle-ci pourrait rayer la surface.
- N'utilisez jamais de dissolvants organiques tels que de l'essence, du diluant ou du benzène pour nettoyer l'accessoire. N'utilisez pas non plus de détergents acides ou alcalins. Essuyez immédiatement tout liquide de frein ou de batterie qui a débordé, car cela pourrait endommager la surface.
- Manipulez l'accessoire avec prudence. Il pourrait être endommagé s'il est plié excessivement ou s'il est soumis à de violents chocs.
- Ne nettoyez pas la moto avec un nettoyeur haute pression. Cela pourrait décoller la bande de la protection latérale arrière.

## Guide de l'utilisateur de l'accessoire d'origine

### LEVIER DE POIGNEE DROITE

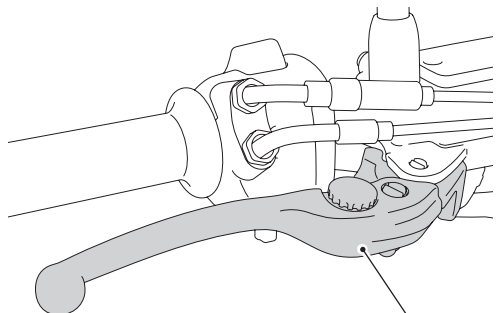

LEVIER DE POIGNEE DROITE

- Si cet accessoire est sale, il faut le rincer abondamment à l'eau froide afin d'enlever la saleté qui ne colle pas, puis l'essuyer avec un chiffon propre ou une éponge. N'utilisez jamais une brosse pour nettoyer l'accessoire, puisque celle-ci pourrait rayer la surface.
- N'utilisez jamais de dissolvants organiques tels que de l'essence, du diluant ou du benzène pour nettoyer l'accessoire. N'utilisez pas non plus de détergents acides ou alcalins. Essayez immédiatement tout liquide de frein ou de batterie qui a débordé, car cela pourrait endommager la surface.



### METHODE DE REGLAGE

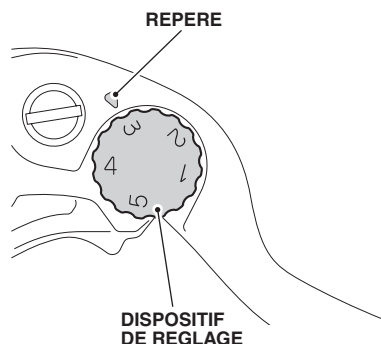

REPÈRE

DISPOSITIF DE REGLAGE

1. Tournez le dispositif de réglage jusqu'à ce que les numéros s'alignent sur le repère, tout en repoussant le levier vers l'avant dans la position souhaitée.
- **Après réglage, vérifiez que le levier fonctionne correctement avant de prendre la route.**

### SACOCHÉ

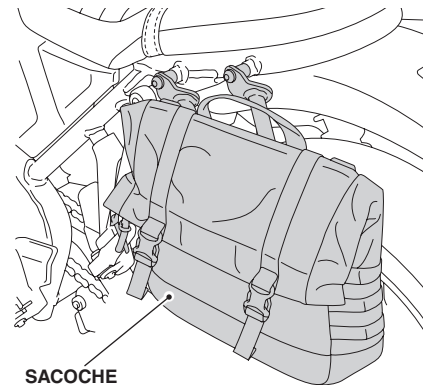

SACOCHÉ

- Le poids du chargement ne doit pas dépasser la capacité de chargement maximale : **3,0 kg**
- Ne stockez pas d'objets de valeur ou fragiles dans la sacoche.
- Vérifiez que la sacoche est bien fixée avant de rouler.
- Avant de prendre la route, vérifiez que la fixation est fermée et que la sangle est serrée.
- Pour éviter les brûlures, laissez refroidir le moteur, le système d'échappement, le radiateur, etc., avant de monter et déposer l'accessoire.
- La sacoche est chaude pendant le fonctionnement du moteur et après son arrêt (après la conduite, etc.). Ne touchez pas la sacoche pendant un certain temps.
- La sacoche n'est pas parfaitement étanche et de l'eau peut s'infiltrer pendant le lavage de la moto, en cas de pluie, etc.
- N'utilisez jamais de dissolvants organiques tels que de l'essence, du diluant ou du benzène pour nettoyer l'accessoire. N'utilisez pas non plus de détergents acides ou alcalins. Essayez immédiatement tout liquide de frein ou de batterie qui a débordé, car cela pourrait endommager la surface.
- Si cet accessoire est trempé (l'eau a traversé la matière), retirez cet accessoire et laissez-le sécher à l'air libre à température ambiante. Ne faites jamais sécher cet accessoire en utilisant un séchoir ni en le plaçant devant un radiateur ou à proximité d'une cheminée.
- Vérifiez que la sacoche et les sangles n'interfèrent pas avec la carrosserie de la moto. Faites particulièrement attention aux pièces chaudes et aux pièces rotatives.
- La sacoche intérieure est fabriquée dans un matériau résistant à l'eau s'infiltrant par l'extérieur. En raison de sa structure, elle n'est cependant pas complètement étanche. Il y a un risque de condensation ou d'inondation à l'intérieur en raison de la chaleur générée pendant la conduite, d'une longue période de pluie pendant le trajet ou du lavage de la moto.
- En raison de la nature de la sacoche intérieure, ne stockez pas d'objets dangereux, d'objets pointus ou saillants, ou d'objets de valeur.

## Guide de l'utilisateur de l'accessoire d'origine

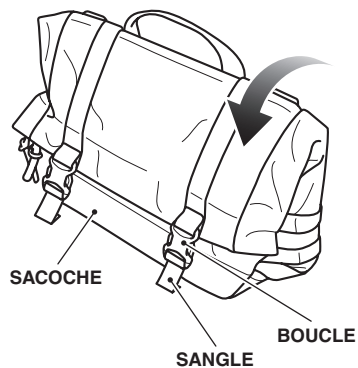

### COMMENT INSTALLER LA SACOCHE

1. Fermez la sacoche à l'aide de la fermeture éclair.
2. Pliez le sac comme illustré. Fixez les boucles et serrez la sangle.

### <ARRIERE DE LA SACOCHE>

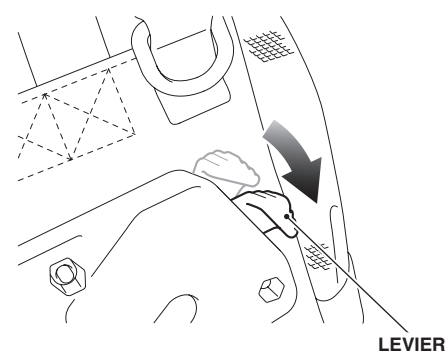

### COMMENT RETIRER LA SACOCHE

1. Abaissez le levier comme illustré et retirez la sacoche.

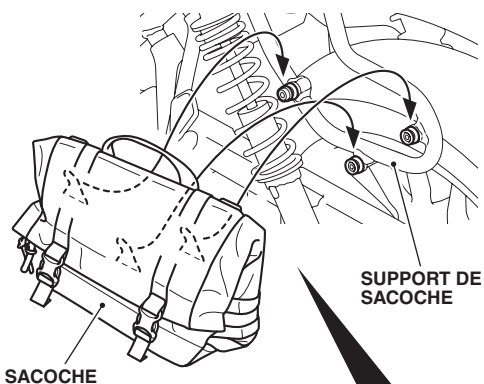

3. Montez la sacoche de la manière indiquée.
4. Vérifiez que la sacoche est correctement installée.

- Si elle n'est pas correctement fixée, la sacoche peut se détacher pendant la conduite.

### SACOCHE

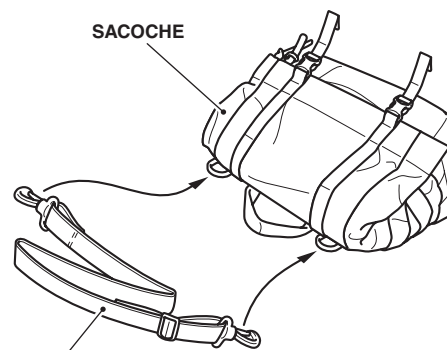

### COMMENT UTILISER LA BANDOUILLIERE

1. Accrochez la bandoulière de la manière indiquée.
  - Rangez toujours la bandoulière lorsqu'elle n'est pas utilisée.
  - Utilisez la bandoulière pour transporter la sacoche.

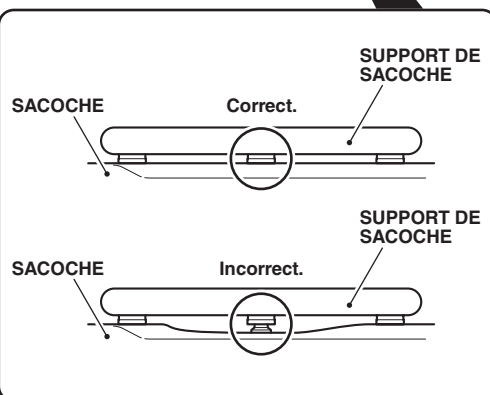

### COMMENT RANGER LE SAC INTERIEUR

1. Rangez le sac intérieur dans la sacoche.

## PROTECTION CENTRALE DU RESERVOIR

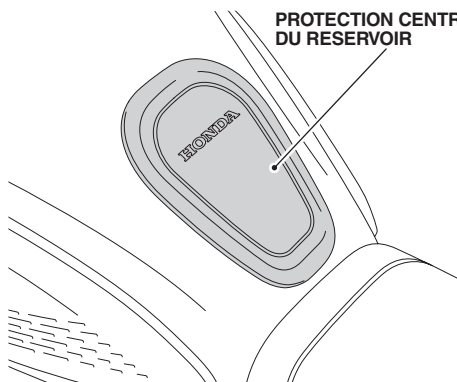
PROTECTION CENTRALE  
DU RESERVOIR

- Si cet accessoire est sale, il faut le rincer abondamment à l'eau froide afin d'enlever la saleté qui ne colle pas, puis l'essuyer avec un chiffon propre ou une éponge. N'utilisez jamais une brosse pour nettoyer l'accessoire, puisque celle-ci pourrait rayer la surface.
- N'utilisez jamais de dissolvants organiques tels que de l'essence, du diluant ou du benzène pour nettoyer l'accessoire. N'utilisez pas non plus de détergents acides ou alcalins. Essuyez immédiatement tout liquide de frein ou de batterie qui a débordé, car cela pourrait endommager la surface.

## TOP CASE / DOSSERET

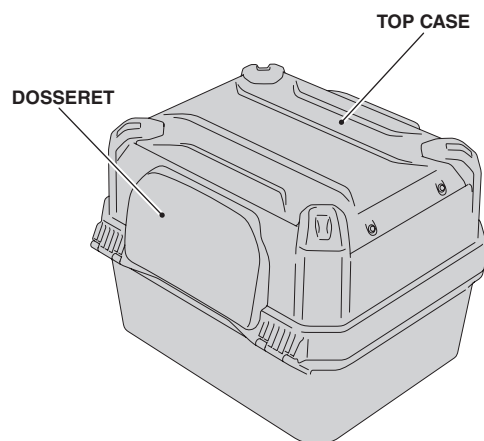

TOP CASE

DOSSERET

- Le poids du chargement ne doit pas dépasser la capacité de chargement maximale : **3,0 kg**
- Vérifiez que le top case est bien fixé avant de rouler.
- Vérifiez que le couvercle est bien fermé avant de prendre la route et retirez la clé.
- Le top case n'est pas parfaitement étanche, et de l'eau pourrait s'infiltrer pendant le lavage de la moto, en cas de pluie, etc.
- Pour éviter les brûlures, laissez refroidir le moteur, le système d'échappement, le radiateur, etc., avant de monter et déposer l'accessoire.
- Ne stockez pas d'objets de valeur ou fragiles dans le top case.
- Ne placez pas d'objet lourd sur le couvercle ouvert, et ne forcez pas excessivement sur le haut du couvercle ouvert.
- Ouvrez et fermez délicatement le couvercle.
- Si le top case est sale, poussez-le légèrement et nettoyez-le à l'aide d'une éponge ou d'un chiffon d'atelier imbibé d'un peu de détergent neutre. Rincez le détergent à l'eau claire et séchez le tout à l'aide d'une éponge ou d'un chiffon d'atelier.
- N'utilisez jamais de dissolvants organiques tels que de l'essence, du diluant ou du benzène pour nettoyer l'accessoire. N'utilisez pas non plus de détergents acides ou alcalins. Essuyez immédiatement tout liquide de frein ou de batterie qui a débordé, car cela pourrait endommager la surface.
- Lorsque la surface du dosseret devient blanche, essuyez-la avec de l'eau et un chiffon d'atelier ou un produit similaire.

TOP CASE

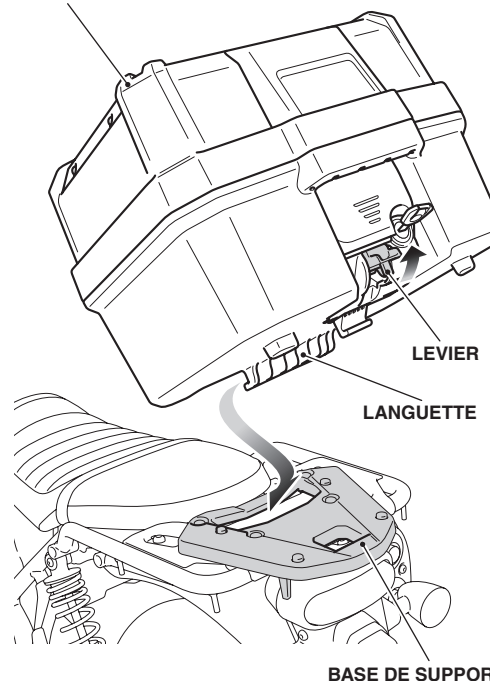

LEVIER

LANGUETTE

BASE DE SUPPORT

## COMMENT MONTER LE TOP CASE

1. Insérez la clé et tournez-la dans le sens des aiguilles d'une montre pour déverrouiller la serrure.

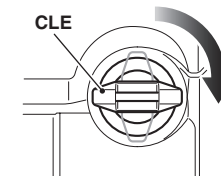

CLE

2. Soulevez le levier comme illustré et insérez la languette de retenue du top case dans l'orifice de la base du support.

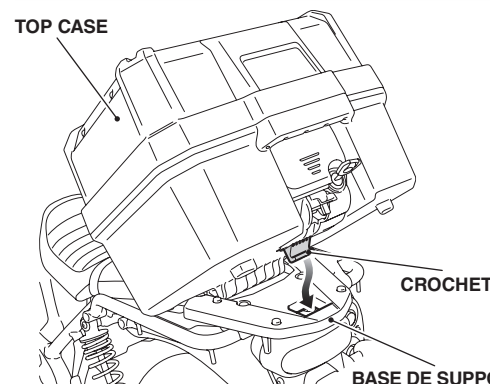

CROCHET

BASE DE SUPPORT

3. Placez le crochet du top case sur la base de support comme indiqué.

## &lt;POSITION DU CROCHET&gt;

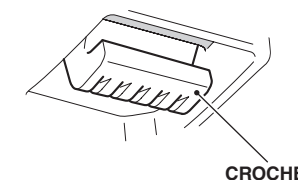

CROCHET

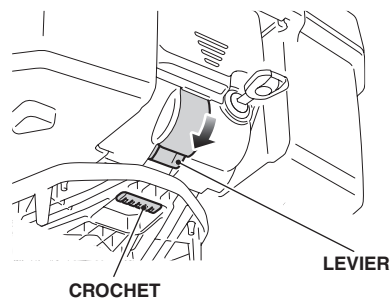

4. Fixez le crochet en poussant le levier vers le bas comme indiqué.

<POSITION DU CROCHET>

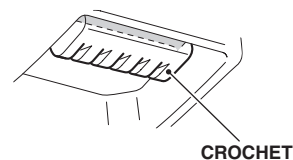

### COMMENT DEPOSER LE TOP CASE

1. Déposez le top case dans l'ordre inverse de son installation.

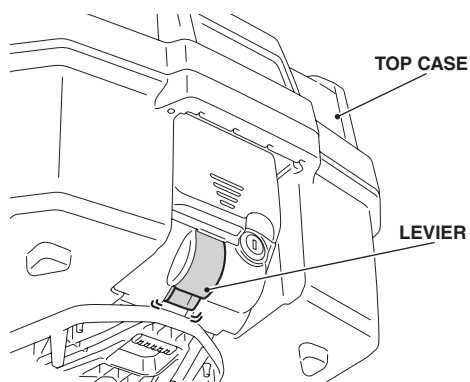

5. Verrouillez le top case en tournant la clé dans le sens antihoraire.

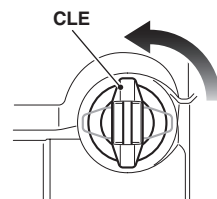

6. Retirez la clé. Assurez-vous que le levier ne peut pas être désengagé.

### COMMENT OUVRIR LE TOP CASE

1. Insérez la clé et tournez-la dans le sens des aiguilles d'une montre pour déverrouiller la serrure.

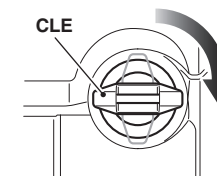

2. Tirez la charnière vers le haut comme illustré.

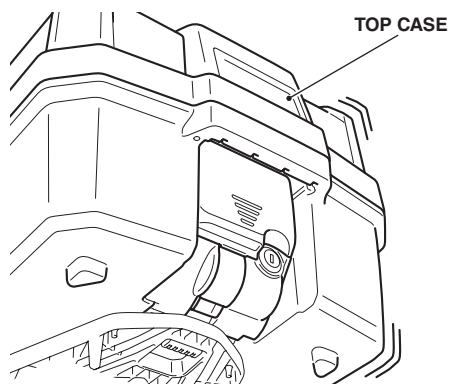

7. Vérifiez que le top case est bien installé en le faisant pivoter tout en veillant à ne pas faire tomber la moto.

- S'il n'est pas correctement fixé, le top case peut se détacher pendant la conduite.

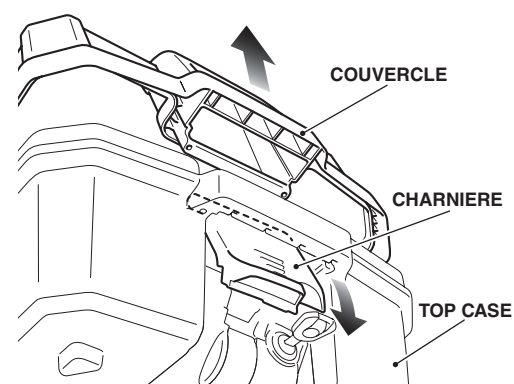

3. En soulevant la partie supérieure de la charnière, déplacez la charnière vers le bas comme illustré et ouvrez le couvercle.

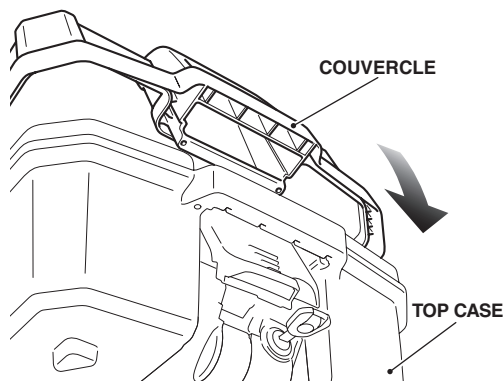

### COMMENT FERMER LE TOP CASE

1. Assurez-vous que la position de la clé est bien comme illustré.

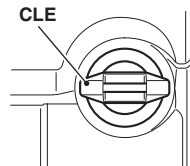

2. Fermez le couvercle.

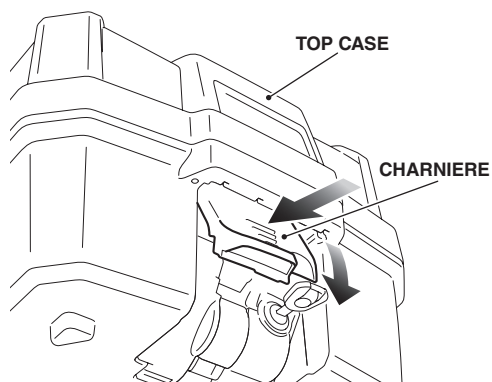

3. En soulevant la partie supérieure de la charnière, déplacez la charnière vers le bas.

- Attention à ne pas coincer l'élément rangé lors de la fermeture du top case.

4. Verrouillez le top case en tournant la clé dans le sens antihoraire.

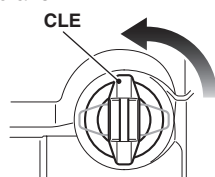

5. Retirez la clé.

  - Assurez-vous que le couvercle et la charnière sont bien fermés et verrouillés.

### COMMENT RANGER LE SAC INTERIEUR DU TOP CASE

1. Ouvrez le top case et rangez-y le sac intérieur du top case.
2. Fermez le top case.
  - Attention à ne pas coincer l'élément rangé lors de la fermeture du top case.

### BANDE DE ROUE

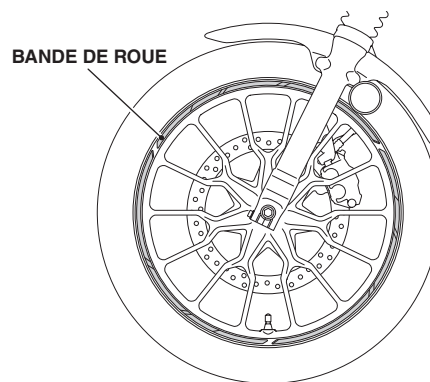

- Si cet accessoire est sale, il faut le rincer abondamment à l'eau froide afin d'enlever la saleté qui ne colle pas, puis l'essuyer avec un chiffon propre ou une éponge. N'utilisez jamais une brosse pour nettoyer l'accessoire, puisque celle-ci pourrait rayer la surface.
- N'utilisez jamais de dissolvants organiques tels que de l'essence, du diluant ou du benzène pour nettoyer l'accessoire. N'utilisez pas non plus de détergents acides ou alcalins. Essuyez immédiatement tout liquide de frein ou de batterie qui a débordé, car cela pourrait endommager la surface.
- Ne nettoyez pas la moto avec un nettoyeur haute pression. Cela pourrait décoller les bandes de la roue.



**CONSIGNES DE SECURITE**

Les phrases suivantes précisent la signification des étiquettes.  
 Certaines étiquettes constituent une mise en garde vis-à-vis de dangers potentiels susceptibles de provoquer des blessures graves.  
 D'autres fournissent des consignes de sécurité importantes.  
 Lisez attentivement ces informations et n'enlevez pas l'étiquette.

Si une étiquette se décolle ou devient illisible, prenez contact avec votre concessionnaire Honda pour demander une étiquette de rechange.

Chaque étiquette porte un symbole spécifique. La signification de chaque symbole et de chaque étiquette est la suivante.



Lisez attentivement les conseils d'utilisation et d'entretien dans les instructions d'installation ou le guide de l'utilisateur de l'accessoire d'origine.  
 Lisez le chapitre LIMITES ET CONSIGNES DE CHARGE, ainsi que le chapitre PNEUS dans le manuel du propriétaire.

**DANGER (sur fond ROUGE)**

Le non-respect de ces instructions ENTRAINERA des BLESSURES GRAVES voire MORTELLES.

**ATTENTION (sur fond ORANGE)**

Le non-respect de ces instructions PEUT ENTRAINER des BLESSURES GRAVES voire MORTELLES.

**PRECAUTION (sur fond JAUNE)**

Le non-respect de ces instructions PEUT ENTRAINER des BLESSURES.

Consultez ces informations pour connaître la signification des symboles figurant sur l'accessoire.

**ETIQUETTE D'AVERTISSEMENT DE PORTE-BAGAGES**

Concernant la capacité maximale de chargement.

Lisez attentivement les conseils d'utilisation et d'entretien dans chacune des instructions d'installation d'accessoire ou le guide de l'utilisateur de l'accessoire d'origine.