

GENERALITES

- L'ajout d'accessoires peut affecter la stabilité d'une moto, ainsi que ses performances et sa vitesse de sécurité.

POIGNEE CHAUFFANTE <CBR650F/FA>

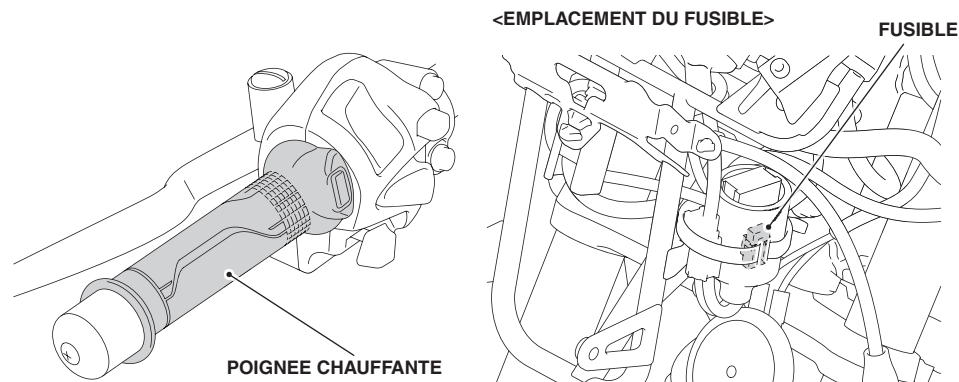

- Cet accessoire est remplacé par le chauffe-poignée associé à la pipe d'accélérateur. Le fonctionnement de l'accélérateur peut donc sembler différent après l'installation.
- Pour remplacer le fusible de cet accessoire, utilisez l'un des fusibles indiqués dans la liste ci-dessous. N'utilisez pas de fusible d'une autre dimension ou d'une valeur nominale différente pour le remplacement.
 - Fusible : 5 A
- Vérifiez fréquemment les montures d'accessoires.
- Nettoyez cet accessoire à l'aide d'un chiffon doux imbibé d'une solution composée de détergent doux et d'eau. Essuyez-le ensuite avec un chiffon doux humidifié à l'eau pour éliminer les traces de saleté et de détergent. Enfin, essuyez-le avec un chiffon doux et propre.

POIGNEE CHAUFFANTE <CB650F/FA>

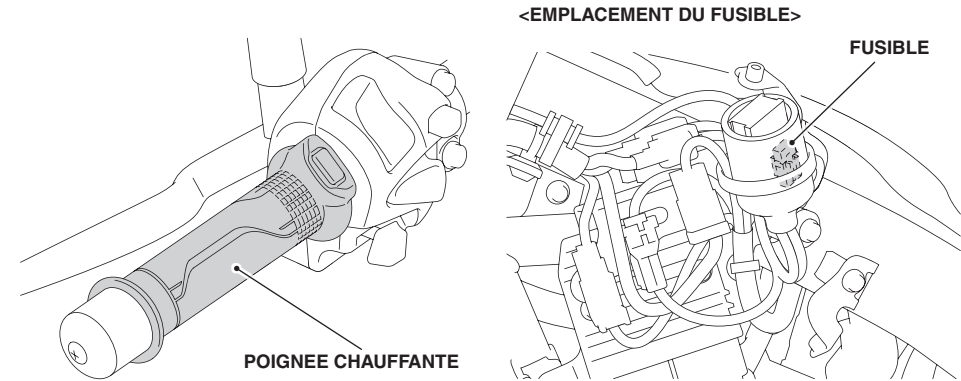

- Cet accessoire est remplacé par le chauffe-poignée associé à la pipe d'accélérateur. Le fonctionnement de l'accélérateur peut donc sembler différent après l'installation.
- Pour remplacer le fusible de cet accessoire, utilisez l'un des fusibles indiqués dans la liste ci-dessous. N'utilisez pas de fusible d'une autre dimension ou d'une valeur nominale différente pour le remplacement.
 - Fusible : 5 A
- Vérifiez fréquemment les montures d'accessoires.
- Nettoyez cet accessoire à l'aide d'un chiffon doux imbibé d'une solution composée de détergent doux et d'eau. Essuyez-le ensuite avec un chiffon doux humidifié à l'eau pour éliminer les traces de saleté et de détergent. Enfin, essuyez-le avec un chiffon doux et propre.

DEFLECTEUR DE TABLEAU DE BORD <CB650F/FA>

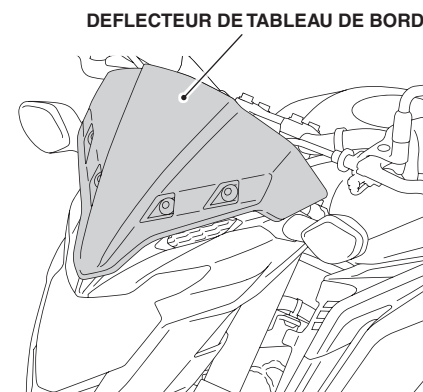

- Vérifiez régulièrement les supports d'accessoire et resserrez si nécessaire.
- Nettoyez cet accessoire à l'aide d'un chiffon doux imbibé d'une solution composée de détergent doux et d'eau. Essuyez-le ensuite avec un chiffon doux humidifié à l'eau pour éliminer les traces de saleté et de détergent. Enfin, essuyez-le avec un chiffon doux et propre.

CONSIGNES DE SECURITE

Les phrases qui suivent précisent la signification des étiquettes. Certaines étiquettes constituent une mise en garde vis-à-vis de dangers potentiels susceptibles de provoquer des blessures graves. D'autres fournissent des consignes de sécurité importantes. Lisez attentivement ces informations et n'enlevez pas l'étiquette.

Si une étiquette se décolle ou devient illisible, prenez contact avec votre concessionnaire Honda pour demander une étiquette de rechange.

Chaque étiquette porte un symbole spécifique. La signification de chaque symbole et de chaque étiquette est la suivante.



Lisez attentivement les conseils d'utilisation et d'entretien dans les instructions d'installation ou le guide de l'utilisateur de l'accessoire d'origine. Lisez le chapitre LIMITES ET CONSIGNES DE CHARGE, ainsi que le chapitre PNEUS dans le manuel du propriétaire.



DANGER (sur fond ROUGE)

Le non-respect de ces instructions ENTRAINERA des BLESSURES GRAVES voire MORTELLES.

ATTENTION (sur fond ORANGE)

Le non-respect de ces instructions PEUT ENTRAÎNER des BLESSURES GRAVES voire MORTELLES.

PRECAUTION (sur fond JAUNE)

Le non-respect de ces instructions PEUT ENTRAÎNER des BLESSURES.

Consultez ces informations pour connaître la signification des symboles figurant sur l'accessoire.

ETIQUETTE D'AVERTISSEMENT DE BULLE

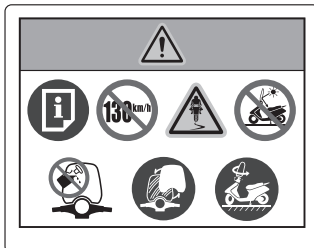

Ne conduisez jamais une moto équipée d'accessoires et chargée à plus de 130 km/h.



L'ajout d'accessoires et de chargements peut affecter la stabilité d'une moto, ainsi que ses performances et sa vitesse de sécurité. La stabilité d'une moto est altérée par un mauvais chargement, l'usure ou le sous-gonflage des pneumatiques, l'état général de la moto et les conditions environnementales.



Ne stationnez pas la moto dos au soleil ; la réflexion peut endommager certaines pièces.



N'utilisez jamais de dissolvants organiques tels que de l'essence, du diluant ou du benzène pour nettoyer l'accessoire. N'utilisez pas non plus de détergents acides ou alcalins.



Remplacez la bulle si le champ de vision est obstrué.



Stationnez la moto sur une surface solide et égale. Attention : un vent violent pourrait renverser la moto.